

CARACTÉRISTIQUES TECHNIQUES

Composé de sections de trémie (A) réunies, au cylindre (B) et à la bouche de décharge (C).

La connexion cylindre-trémie varie selon le modèle du silo :

1. Silos sans anneau de compression (SC)
 - La liaison est réalisée par des pinces (D)
2. Silos avec anneau de compression (SCE)
 - La liaison est réalisée en utilisant un anneau de compression (E)

La trémie varie également en fonction de son inclinaison :

1. Silos T45
 - La liaison entre les sections vissées
2. Silos T60
 - La liaison entre les sections renforcées par des renforts de trémie (F)

La bouche de décharge est vissée sur les secteurs de la trémie. En tant que norme :

1. Pour les Silos T45 leur \varnothing est de 400 mm
 2. Pour les Silos T60 leur \varnothing peut être 400 mm ou 1250 mm
- Des systèmes de ventilation et des détecteurs de niveau peuvent être connectés dans la trémie.

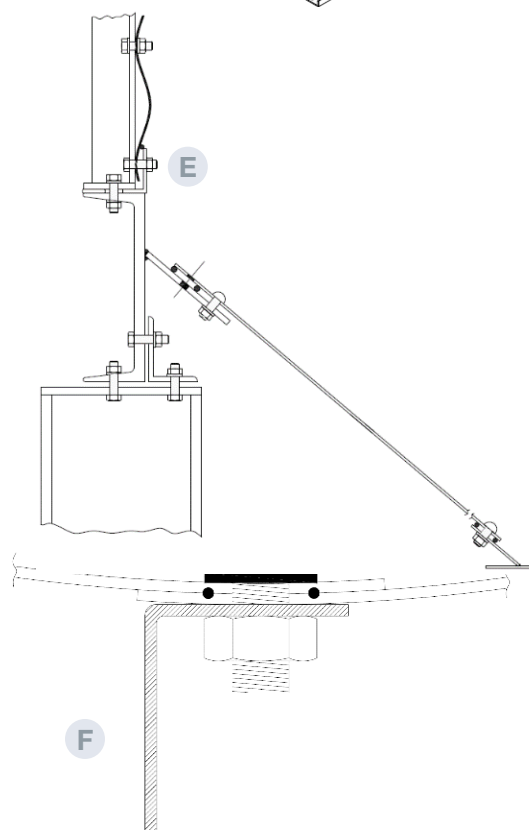
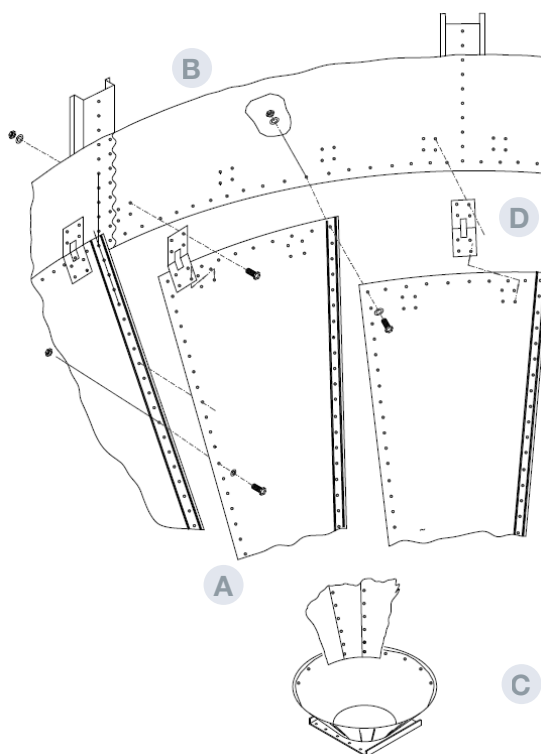

PIÈCES ET MATÉRIAUX

- A** SECTION DE TRÉMIE
- Tôle en forme de trapèze
 - Son épaisseur et ses dimensions dépendent du calcul et du modèle de silo
 - MATÉRIEL : Acier galvanisé S450 GD Z600 MAC
- B** CYLINDRE
- C** BOUCHE DE DÉCHARGEMENT
- Ensemble en forme tronconique qui se connecte au bas des sections de la trémie
 - Elle le diamètre de décharge du silo
 - Elle n'a pas de système de fermeture
 - MATÉRIEL : Acier galvanisé S275 JR e= 3mm +
- D** PINCES
- Tôle pliée pour la connexion cylindre-trémie dans les silos sans anneau de compression (SC)
 - MATÉRIEL : Acier galvanisé S280 GD Z600 MAC
- E** ANNEAU DE COMPRESSION
- Structure soudée, dont l'élément principal est un profil UPN, pour la liaison corps-trémie-jambes du silo
 - MATÉRIEL : Acier galvanisé S275 JR + HDG
- F** RENFORT DE TRÉMIE
- Profil en forme de "L" en acier laminé à froid
 - MATÉRIEL: Acier galvanisé S450 GD Z600 MAC e=3mm