

CAS-650-2T-7,5HP

ZUBEHÖR  
BELÜFTUNGS-  
SYSTEME



DATT 5.43  
VERSION 2. 17/06/2021

COD. 30CAS06502

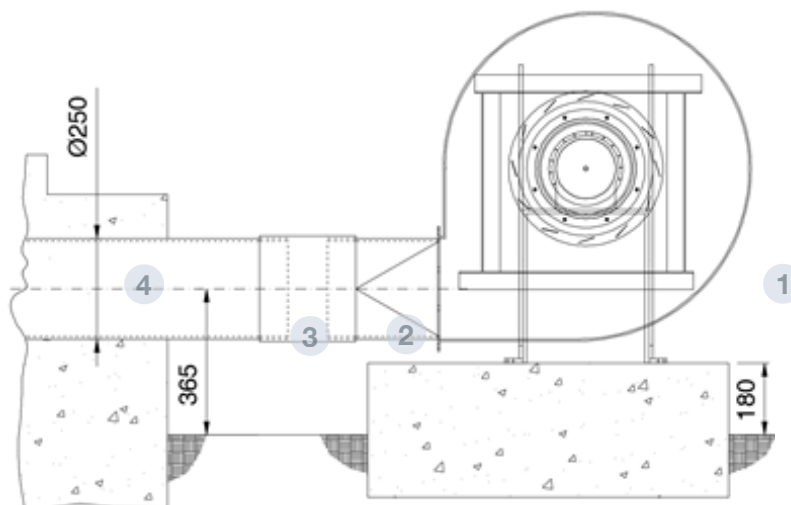

## BESCHREIBUNG

Zentrifugallüfter mit dem Mitteldruck und einfacher Saugrohr von großer Robustheit, ausgestattet mit der Rückwärtsschaufelturbine. Korrosionsschutz in polymerisiertem Polyesterharz bei 190 °C.

Nach dem Entfetten mit phosphatfreier nanotechnologischer Behandlung.

Am Boden des Silos, außen platziert, entweder mit den Belüftungskanälen, einem belüfteten Konus oder einem gesamten Belüftungsboden verbunden. Bei der Belüftung für ein Bunkersilo wird der Ventilator direkt an einen dafür vorbereiteten Bunkersektor angeschraubt.

TECHNISCHE MERKMALE		MOTORDATEN	
Fließen (m <sup>3</sup> /h)	3128	Mechanische Nennleistung (kW)	5,5
Geschwindigkeit (rpm)	2942	Maximaler Strom . (m <sup>3</sup> /h)	4750
Performance	67,7	Hz/Phasen	50/3
Wirkungsgrad N	70,8	Motor(rpm)	2930
Messkategorie	B	Maximaler Strom (A) 400V	10,1
Effizienzkategorie	Total	Maximaler Strom (A) 690V	5,86
Spezifische Beziehung	1,04	Motorschutz	IP55
Druck (Pa)	3929	Motorwirkungsgrad	IE3
Elektrische Leistung (kW)	5,046	Lufttemperatur grenze	-20 °C → +120 °C
Verstellgetriebe	VSD no necesario	Gewicht ca. (kg)	119
		Einhaltung ErP 2015	2015
• Daten am Punkt maximaler Effizienz		• Daten können sich ändern Bitte beziehen Sie sich auf das Motortypenschild	

## TEILE

- 1 LÜFTER
- 2 ÜBERGANG
- 3 FLEXIBLE VERBINDUNG
- 4 SCHRÄGFUGE
- 5 ROHR AUF FUNDAMENT.NICHT GELIEFERT DURCH SYMAGA

