

Säulen und Stütze.
Zubehör. Kompletarstrukturen.

SÄULEN MIT HEISSEN ROLLENPROFILEN

ZUBEHÖR KOMPLEMENTAR-STRUKTUREN



BLATT 6.6

VERSION 2. 28/06/2021

COD. ASCOL02, ASCOL0233, ASSEVOLCOL02



TECHNISCHE MERKMALE





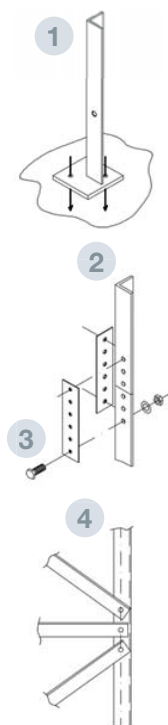
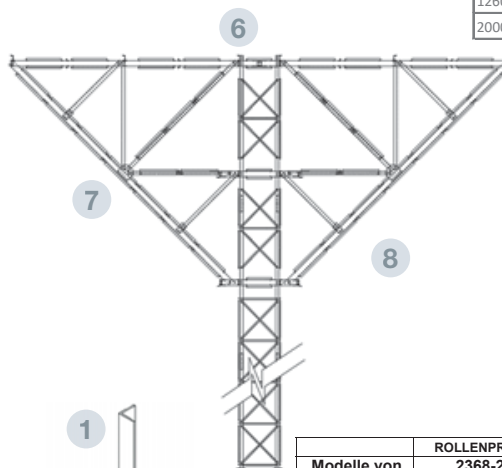

Struktur als eine Gehwegstütze an gleicher Höhe als Stütze. Wenn eine kalte Säule keine ausreichende Lösung zum Tragen des Gehwegs hat, dann wird es gebraucht. Es ist eine Säule, die sich vom Fundament bis zur Stützhöhe erstreckt, ans Silo verspannt ist und es hat eine Konsole am Obenteil. Die Konsole besteht aus 2 miteinander verbundenen Struktursystemen aus umgekehrter Pyramide. Wenn die Säule am Anfangspunkt oder Endpunkt des Gehwegs platziert wird, ist seine Konsole einfach, nur auf einer Seite. Auf der Konsole sind 6 Profile "C" als Gehwegstütze zu tragen. Mögliche Designs sind:

BASE (mm)	OVERHANG (mm)
1200 – 1200	5000 ó 6000
1260 – 1260	8000
1260 – 2000	8000 ó 10000
2000 – 2000	8000 ó 10000

TEILE UND MATERIALIEN

- 1 ANKERPLATTE
 - Teile zur Verbindung der Säulen mit dem Fundament
 - Material: S275 JR verzinkter Stahl
- 2 "L" SÄULE
 - "L" Profil 100x100x10 or 120x120x12 aus dem warmgewalzten Stahl, eingestellt entlang der Säulehöhe
 - Material: S275 JR verzinkter Stahl
- 3 VERBINDUNGSSTELLE
 - Rechteckige Platte 600x100x10mm oder 600x120x10mm zur Verbindung der Strebepeiler
 - Material: S275 JR verzinkter Stahl
- 4 VERSPANNUNG
 - Profil "L" 50x5 warmgewaltes Stahl
 - Material: S275 JR verzinkter Stahl
- 5 VERANKERUNG
 - Profil "L" 50x5 aus dem warmgewalzten Stahl zur Verbindung der Säulen mit dem Silo
 - Material: S275 JR verzinkter Stahl
- 6 OBERER TÜRSTURZ
 - UPN200 warmgewaltes Stahlprofil tragend C Gehwegstütze
 - Material: S275 JR verzinkter Stahl
- 7 UNTERER TÜRSTURZ
 - UPN200 warmgewaltes Stahlprofil tragend C Gehwegstütze
 - Material: S275 JR verzinkter Stahl
- 8 DIAGONAL
 - UPN200 warmgewaltes Stahlprofil zur Verbindung des oberen Türsturzes mit dem unteren Türsturzes.
 - Material: S275 JR verzinkter Stahl



	ROLLENPROFILEN 1 2368-2598	ROLLENPROFILEN 2 2750-3208
Modelle von silo Ø Spalte	ASCOL02  Säulenzähler warmgewalzt 1200x1200 23,68/25,98	ASCOL03  Säulenzähler warmgewalzt 2000x2000 27,50/32,08
Halbschwenkbar für Anfang oder Ende der Silosreihe	ASSEVOLCOL02  Halbschwenkbare Heiße Säule 5000x1200x1200	ASSEVOLCOL03  Halbschwenkbare Heiße Säule 8000x2000x2000
Ausleger (für den Raum zwischen Silos)	ASVOLCOL02  Auslegersäule heiße 5000x1200x1200	ASVOLCOL03  Auslegersäule heiße 8000x2000x2000



TECHNISCHE MERKMALE

Struktur aus "U" -Profilen, die miteinander gekoppelt sind, um ans Silo zu installieren und die Lasten auf dem Gehweg zu tragen.

TYPEN

A ZENTRIERT

Mit den 2 "U" 200-Stützbalken, die an der Klappe der Ladeöffnung befestigt werden und mit 4 "U" 200-Verstärkungen verspannt werden.

B VERSCHOBEN

Es ist eine zentrierte Stütze, die nicht symmetrisch installiert wird, um nicht standardmäßige Laufstegdesigns zu tragen.

C VERLÄNGERT

Es ist eine zentrierte Stütze, die mit Verlängerungen von 1000 mm zu einer Seite oder beiden Seiten installiert wird

D HOCH

Mit den Stützbalken und "U" 100-Säulen, die mittels 50x5 "L" -Winkeln gekoppelt und verspannt sind, um Gehwege in höheren Ebenen als Silos zu tragen.

Je nach der Höhe gibt es 4 Modelle:

- 1.H : (210 – 530)
- 2.H : (570 – 1050)
- 3.H : (1090 – 1570)
- 4.H : (1610 – 2090)

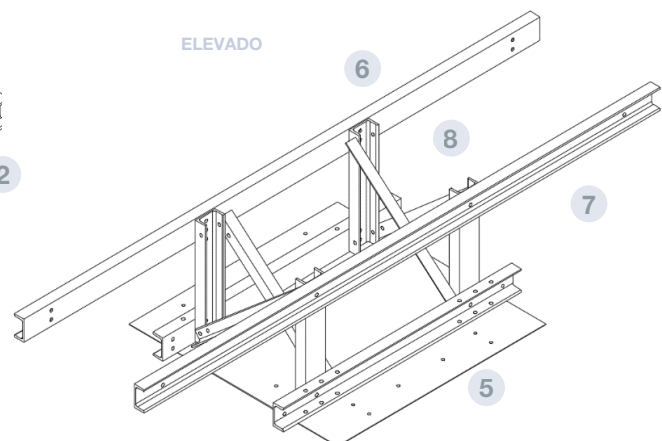
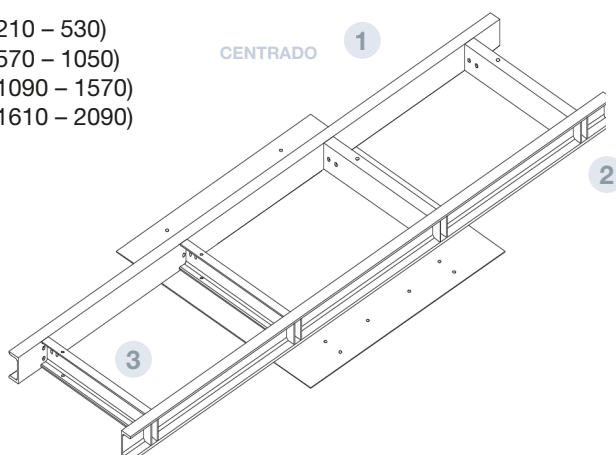

TEILE UND MATERIALIEN

- 1 STÜTZBALKEN
 - kaltgewalztes Profil "U" 200 mit der Länge 2600, 2550 oder 3000 mm als Hauptelement der Struktur
 - Material: verzinkter Stahl S280 GD Z 600 MAC e= 3mm
- 2 STÜTZBALKENKLAMMER
 - Installiertes Klammersystem auf den Stützbalken, um die Verbindung mit den Verstärkungen zu versteifen
 - Material: verzinkter Stahl S280 GD Z 600 MAC e= 3mm
- 3 VERSTÄRKUNG
 - Diese sind 4 kaltgewalzte „U“ 200-Profile, die zwischen den Balken der zentrierten, verschobenen und erweiterten Stütze quer installiert werden.
 - Material: verzinkter Stahl S280 GD Z 600 MAC e= 3mm
- 4 ERWEITERUNG
 - Kaltgewalzte U200-Profile mit einer Länge von 1000 mm, die als Verlängerungen der ein- oder beidseitig zentrierten Stützbalken installiert werden. Die Erweiterungen werden zusammen mit universellen Sprossen installiert, die an ihren Endpunkten als Säule dienen.
 - Material: verzinkter Stahl S280 GD Z 600 MAC e= 3mm
- 5 UNTERLAGE
 - Warmgewalzte UPN100 Profile
 - Material: S275 JR verzinkter Stahl L = 1200mm
- 6 TÜRSTURZ
 - Warmgewalzte UPN100 Profile
 - Material: S275 JR L = 2600mm verzinkter Stahl
- 7 SÄULE
 - Warmgewalzte UPN 100-Profile, die die Maximalhöhe der gehobenen Stütze bestimmen
 - Material: S275 JR verzinkter Stahl
- 8 VERSPANNUNG
 - "L" -Profile 50x50 zum Verspannen der Säulen
 - Material: verzinkter Stahl S275 JR

TECHNISCHE MERKMALE

Struktur als eine Gehwegstütze an gleicher Höhe als Stütze. Der Laufsteg ist auf einem Omega 273 einges-tellt, das durch 2 "U" 263 Säulen getragen werden.

Die Säulen werden durch horizontale und geneigte U-Klammern (60 x 50 x 3 mm) versteift.

Der ganze Satz ist durch 2 Befestigungswinkel mit den Siloverstärkungen verbunden. Vom Modell 10.70 werden die Haltewinkel mit den Klammern versteift.

TEILE UND MATERIALIEN

- 1 OMEGA 273
 - OMEGA 273x210x2400mm Profil, kaltgewalzter Stahl
 - Optional kann die Länge 3000 mm sein
 - Material: verzinkter Stahl S280GD Z 600 MAC e= 3mm
- 2 "U" SÄULE 263
 - "U" 263 Profil, kaltgewalzter Stahl
 - Material: galvanized steel S280GD Z 600 MAC e= 3mm
- 3 SCHRÄGVERSANNUNG
 - "U" 60x50 Profil, kaltgewalzter Stahl
 - Material: verzinkter Stahl S280GD Z 600 MAC e= 3mm
- 4 HORIZONTALE VERSANNUNG
 - "U" 60x50 Profil, kaltgewalzter Stahl
 - Material: verzinkter Stahl S280GD Z 600 MAC e= 3mm
- 5 HALTEWINKEL
 - Gefaltetes Blech mit einer Länge von 2000 mm für die Säulenverstärkungsverbindung
 - Material: verzinkter Stahl S280GD Z 600 MAC e= 3mm
- 6 SILO-VERSANNUNGSSTÜTZE
 - Gefaltete Platte mit einer Länge von 500 mm zur Versteifung des Verbindungswinkels
 - Verbindungen zwischen den Hülsen und Haltewinkel
 - Material: verzinkter Stahl S280GD Z 600 MAC e= 3mm

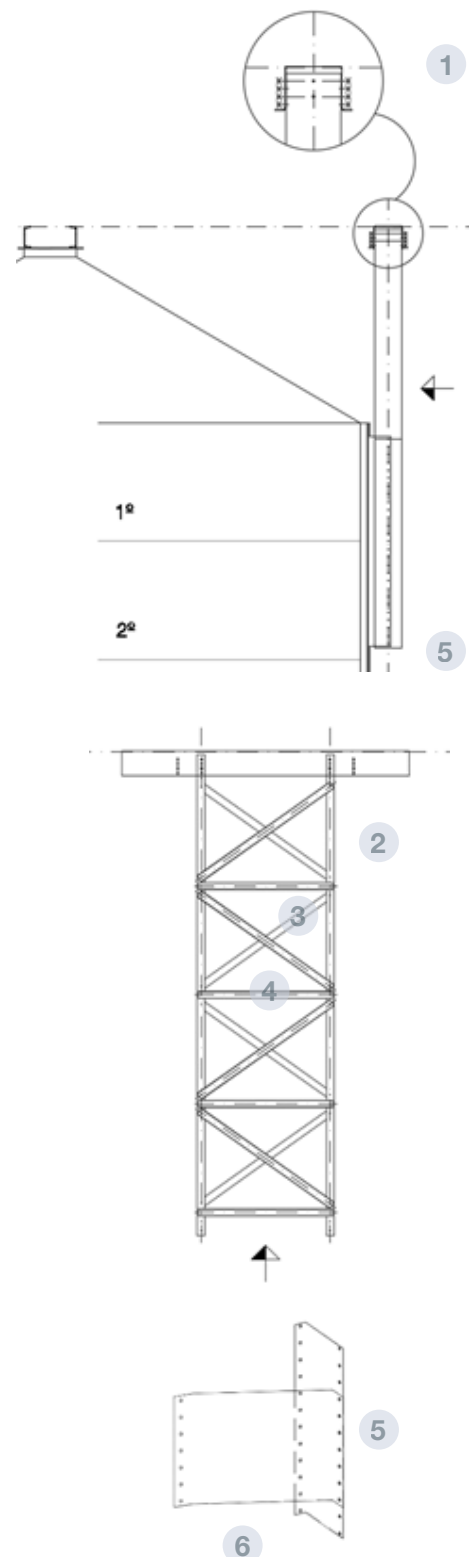

TECHNICAL CHARACTERISTICS

Struktur als eine Gehwegstütze an gleicher Höhe Höhe als Stütze. Es ist eine Standardwandstütze und der Freivorbau wird auch dazugenommen.

Wenn eine Freiwandstütze keine ausreichende Lösung zum Tragen des Gehwegs hat, dann wird es gebraucht.
Abstände: 3724mm

Die Konsole besteht aus 2 Struktursystemen aus umgekehrter Pyramide.

Auf der Konsole sind 2 Profile "C" als Gehwegstütze zu tragen.

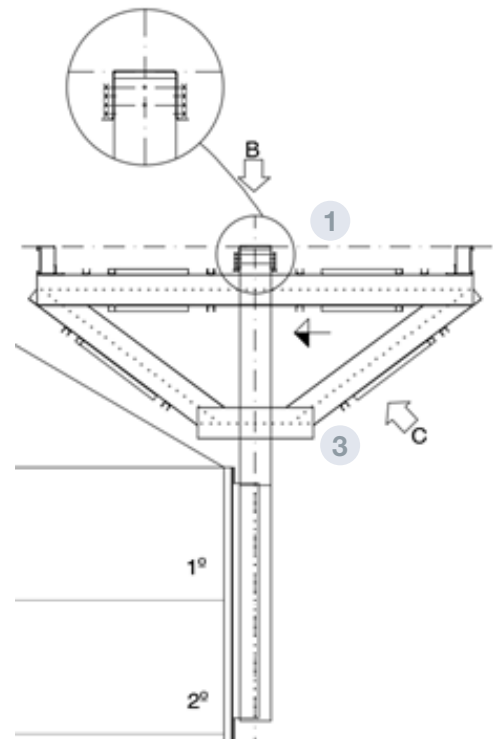

TEILE UND MATERIALIEN

- 1 OBERER TÜRSURZ
 - "U" Profil 263 mit den Länge von 3724mm tragend C-Gehwegstütze
 - Material: verzinkter Stahl S280GD Z 600 MAC e= 3mm
- 2 VERBINDUNGSTÜTZE- GEHWEG
 - "C" Profil, kaltgewalzter Stahl auf dem Laufsteg
 - Zum Einstellen der Höhe; C kann 223, 232, 241, 250, 259, 268 or 277mm
 - Es ist innerlich mit "U" des gleichen Materials verstärkt
 - Material: Verzinkter Stahl S280GD Z 600 MAC e= 3mm
- 3 UNTERER TÜRSURZ
 - "U" Profil 263x988, kaltgewalzter Stahl, angebracht zur Wandkonsole.
 - Material: Verzinkter Stahl S280GD Z 600 MAC e= 3mm
- 4 DIAGONAL
 - "U" Profil 263, kaltgewalzter Stahl, den oberen Türsturz mit dem unterer Türsturz zu verbinden.
 - Seine Länge kann 1976 oder 2356 je nach der Konsole
 - Material: Verzinkter Stahl S280GD Z 600 MAC e= 3mm
- 5 KLAMMER
 - "U" Profil 60x50, kaltgewalzter Stahl, die Türstürze voneinander abzubiegen
 - Seine Länge kann 506, 936, 1120, 1266, 1280, 1362 oder 1422mm
 - Material: Verzinkter Stahl S280GD Z 600 MAC e= 3mm

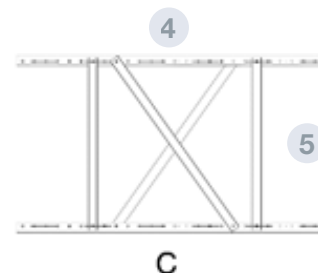
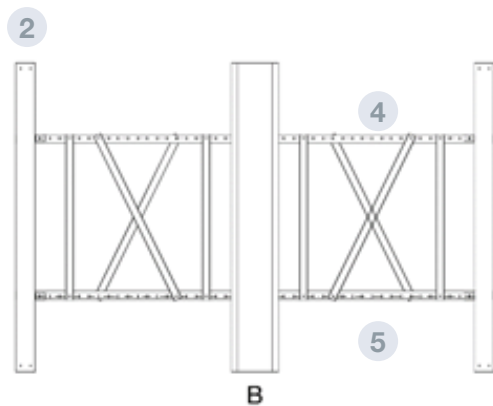

TECHNISCHE MERKMALE

Struktur als eine Gehwegstütze an gleicher Höhe als Stütze. Diese sind 2 Standardwandstützen und der Freivorbau wird auch dazugenommen.

Wenn eine Freiwandstütze keine ausreichende Lösung zum Tragen des Gehwegs hat, dann wird es gebraucht. Verfügbar für folgende Modelle von 16,80 bis 24,44 in 3 Konsolenabständen: 2128, 3344 und 4560 mm.

Die Konsole besteht aus 2 miteinander verbundenen Struktursystemen aus umgekehrter Pyramide. Auf der Konsole sind 4 Profile "C" als Gehwegstütze zu tragen.

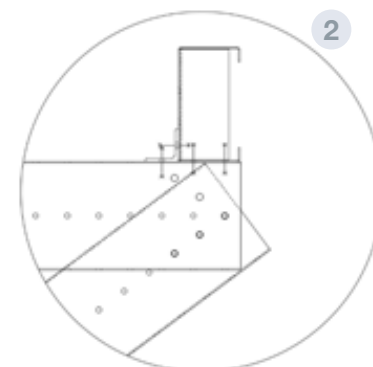
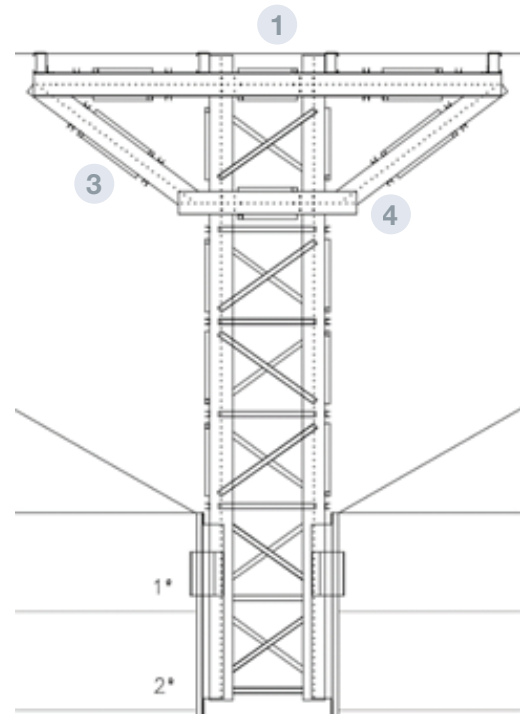

TEILE UND MATERIALIEN (Freivorbau)

- 1 OBERER TÜRSTURZ**

 - Profil "U" 263 mit den Länge von 5396, 7828 oder 10260mm tragend C-Gehwegstütze
 - Material: Verzinkter Stahl S280GD Z 600 MAC e 3mm
- 2 VERBINDUNGSTÜTZE- GEHWEG**

 - Profil "C", kaltgewalzter Stahl auf dem Laufsteg
 - Zum Einstellen der Höhe; C kann 223, 232, 241, 250, 259, 268 oder 277mm
 - Es ist innerlich mit "U" des gleichen Materials verstärkt
 - Material: Verzinkter Stahl S280GD Z 600 MAC e= 3mm
- 3 UNTERER TÜRSTURZ**

 - "U" Profil 263x2052, kaltgewalzter Stahl, angebracht zur Wandkonsole.
 - Material: Verzinkter Stahl S280GD Z 600 MAC e= 3mm
- 4 DIAGONAL**

 - "U" -Profil 263, kaltgewalzter Stahl, der den oberen Türsturz mit dem unteren Türsturz verbindet
 - Es kann 2356, 3876 oder 5396 mm lang je nach der Konsole
 - Material: Verzinkter Stahl S280GD Z 600 MAC e= 3mm
- 5 KLAMMER**

 - U "60x50-Profil, kaltgewalzter Stahl, um die Türstürze gegeneinander abzustreifen. Seine Länge variiert je nach der Lage.
 - Material: verzinkter Stahl S280GD Z 600 MAC e = 3mm



Büro und Fabrik:

Ctra. de Arenas km. 2.300
13210 Villarta de San Juan • Ciudad Real - Spanien
T: +34 926 640 294

Büro Madrid:

C/ Azcona, 37 • 28028 Madrid - Spanien
T: +34 91 726 43 04

symaga@symaga.com
www.symaga.com