

CMR-1031-2T-2HP

ОПЦИОНАЛЬНЫЕ
КОМПЛЕКТУЮЩИЕ
СИСТЕМЫ
АЭРАЦИИ

SYMAGA

СТРАНИЦА 5.38
ВЕРСИЯ 2. 17/06/2021

COD. 30CMR10312

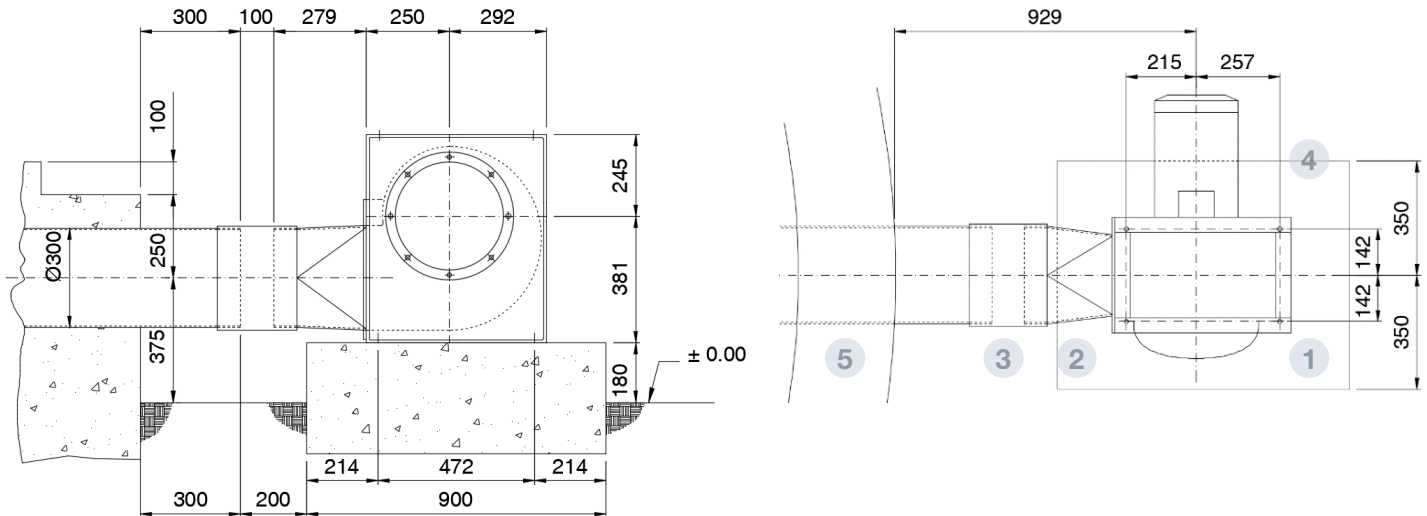

ОПИСАНИЕ

Центробежный вентилятор среднего давления и простого всасывания с высокой прочностью, оснащенный турбиной с обратной лопастью. Антикоррозийное покрытие из полиэфирной смолы, полимеризованной при температуре 190 °С. После обезжиривания с применением безфосфатной нанотехнологической обработки.

Устанавливается у основания силоса снаружи, либо соединяется с каналами аэрации, вентилируемым конусом или полем общей аэрации. При аэрации силоса с бункером вентилятор привинчивается непосредственно к подготовленному для него сектору бункера.

ТЕХНИЧЕСКИЕ ХАРАКТЕРИСТИКИ		ДАННЫЕ ДВИГАТЕЛЯ	
КПД	54,5%	Номинальная механическая мощность (кВт)	1,50
Класс эффективности N	64,0	Гц / фазы	50/3
Категория измерения	A	Двигатель (об / мин)	2770
Категория эффективности	Статическая	Длина	2
Удельное соотношение	1,01	Максимальный ток (А) 230 В	5,34
Расход (м³ / ч)	2553	Максимальный ток (А) 400 В	3,07
Давление (ммка)	98	Защита двигателя	IP55
Электрическая мощность (кВт)	1,25	Типоразмер двигателя	90
Скорость (об / мин)	2845	КПД двигателя	IE3
Переменная скорость привода (ПСП)	ПСП не требуется	Предельная температура воздуха	-20 °C → +120 °C
		Максимальный расход (м³/ч)	5160
		Скорость (об / мин)	2875
		Вес ок. (Кг)	48
<ul style="list-style-type: none"> Данные установлены в точке максимальной эффективности 		<ul style="list-style-type: none"> Данные могут меняться, см. паспортную таблицу двигателя 	

ЧАСТИ

- 1 ВЕНТИЛЯТОР
- 2 ПЕРЕХОД
- 3 ГИБКОЕ СОЕДИНЕНИЕ
- 4 НАКЛОННОЕ СОЕДИНЕНИЕ
- 5 ТРУБКА НА ФУНДАМЕНТЕ. НЕ ПОСТАВЛЯЕТСЯ СО СТОРОНЫ SYMAGA

